

PRO-36RH | SCHIENEN-KERNBOHRMASCHINE MIT BENZINMOTOR



Sehr leistungsstarke, kompakte und leichte Maschine, die mit einem benzinbetriebenen Honda-Viertaktmotor zum Bohren in Schienen ausgerüstet ist.

Schnelle Positionierung, Schnellspann- und Sofortentriegelungsmechanismen machen das Gerät einfach zu bedienen und sicher. PRO-36 RH ermöglicht das Bohren in Schienen jeder Norm mit optionalen aus 2 Stück bestehenden Profilschablonen und 1 Stück Lochmittelpunkt-Positionierer, die vom Kunden aus einem umfangreichen Spektrum von Accessoires ausgewählt werden können, die für verschiedene Schienentypen dediziert sind.

Das Kühldrucksystem inklusive 5l Flasche ermöglicht die Zwangszufuhr von Kühlmittel in allen Bohrpositionen.

Es ist die ideale Lösung, wenn die Schwerkraftzufuhr versagt.

PRO-36RH kann auch mit Elektromotor als PRO 36R bestellt werden. Es wiegt nur 18,5 kg.

Gewicht
18,5 kg

Kundenspezifische
Positionierer und
Schablonen auf
Anfrage erhältlich

Honda
4-Takt-Motor



Kernbohrer:
max. 36 mm



Spiralbohrer:
max. 16 mm mit
Weldonschaft



Schnitttiefe:
bis 30 mm



Hub:
39 mm



Drehzahl:
225 U/Min.



Motorleistung:
1500 W



Gewicht:
18,5 kg



Max
Ø 36 mm



Max
Ø 16 mm

PRO-36RH TECHNISCHE SPEZIFIKATION

Werkzeugaufnahme	Welle 19 mm; (3/4") Weldon
Max. Fräsleistung	Ø 36 mm
Max. Bohrleistung	Ø 16 mm
Hub	39 mm
Max. Schnitttiefe	30 mm
Motortyp	4-Takt-Benzinmotor
Leistungsaufnahme	1500 W
Motorleistung	1500 W
Drehzahl	225 U/Min.
Gewicht	18,5 kg
Produktcode	WRT-0565-10-00-00-0

Standard-Lieferumfang:

- Schienen-Kernbohrmaschine
- Metall-Box
- Druckkühlmittel 5l Flascheneinheit
- Werkzeugset
- Bedienungsanleitung
- Standard-Versandgewicht - 40 kg

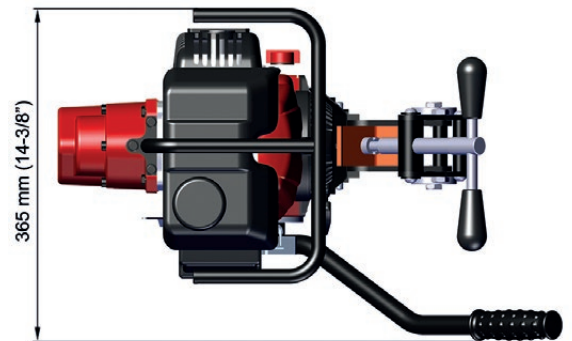
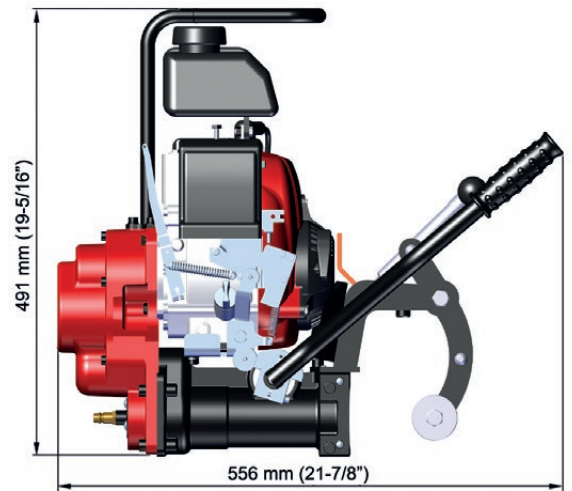

Schienenprofilschablonen und Lochmittelpunkt-Positionierer sind separat zu bestellen.



Auf Kundenwunsch werden Schienenprofilschablonen und Lochmittelpunkt-Positionierer gefertigt, um die erforderlichen Schienenstandards zu erfüllen.

Ausgewähltes weiteres Zubehör:

- | | |
|-----------------------|--------------------------------------|
| • UST-0275-00-01-00-0 | S49 Schienenprofilschablone |
| • UST-0275-00-02-00-0 | UIC 60 Schienenprofilschablone |
| • UST-0275-00-03-00-0 | P50 Schienenprofilschablone |
| • UST-0275-00-04-00-0 | P65 Schienenprofilschablone |
| • UST-0275-00-06-00-0 | NP46 Schienenprofilschablone |
| • UST-0275-00-07-00-0 | UIC54 Schienenprofilschablone |
| • WZR-0275-99-00-00-0 | S49 Lochmittelpunkt-Positionierer |
| • WZR-0275-14-00-00-0 | UIC 60 Lochmittelpunkt-Positionierer |
| • WZR-0275-15-00-00-0 | P50 Lochmittelpunkt-Positionierer |
| • WZR-0275-16-00-00-0 | P65 Lochmittelpunkt-Positionierer |
| • WZR-0275-23-00-00-0 | NP46 Lochmittelpunkt-Positionierer |
| • WZR-0275-24-00-00-1 | UIC54 Lochmittelpunkt-Positionierer |
| • ZSP-0275-38-00-00-0 | Doppelseitiges Senkwerkzeug Ø 36 mm |



Druckkühlmittel 5l
Flascheneinheit
PJM-0676-10-00-00-0

Alle Informationen können ohne vorherige Ankündigung geändert werden. 21.07



PROMOTECH Sp. z o.o.
ul. Elewatorska 23/1, 15-620 BIAŁYSTOK, POLAND
tel. (+48 85) 678 34 05, fax (+48 85) 662 78 77
marketing@promotech.eu www.promotech.eu

Ihr Händler vor Ort:



Stuch
Schweißtechnik